

FOLHA 1/2

Para iniciar a instalação siga as orientações do esquema apresentado na folha 2/2.

Informações importantes:

Para o entreferro, medida mínima de 40mm.

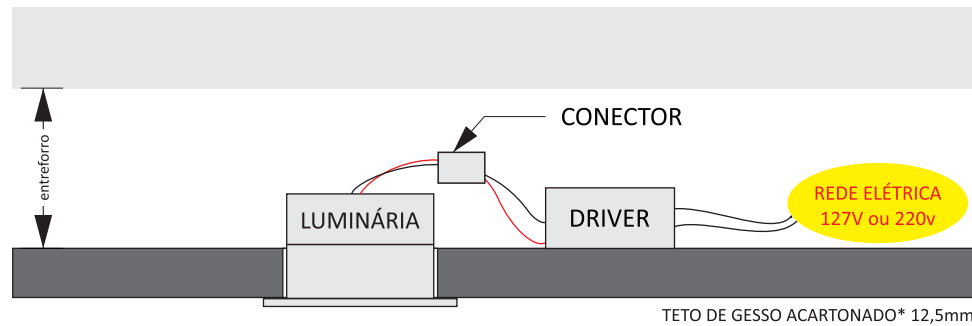

Faça instalações elétricas e conexões, deixando o driver no forro.

Imagem ilustrativa

Esquema de conexão:

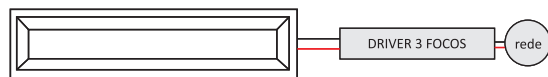

**ATENÇÃO!**

- Leia o manual atentamente e o guarde para futuras consultas.
- Certifique-se de que a rede elétrica encontra-se **desligada**.

**MANUTENÇÃO**

Para futura manutenção, seguir as instruções abaixo:

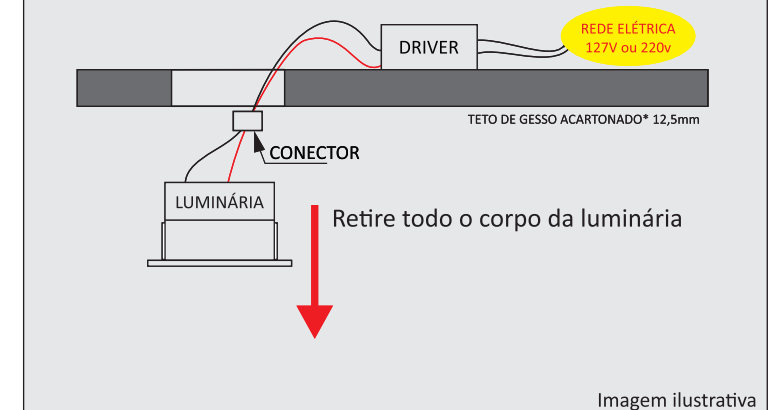

Para instalação siga as orientações do esquema apresentado na folha 2/2.

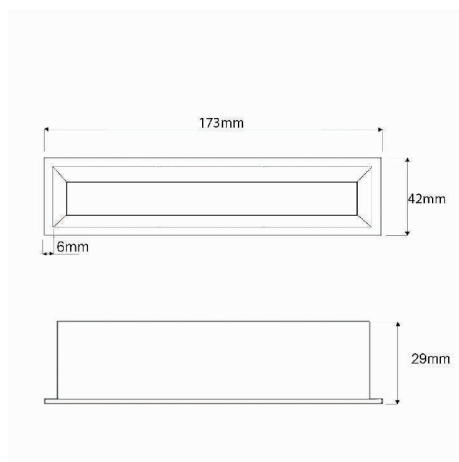
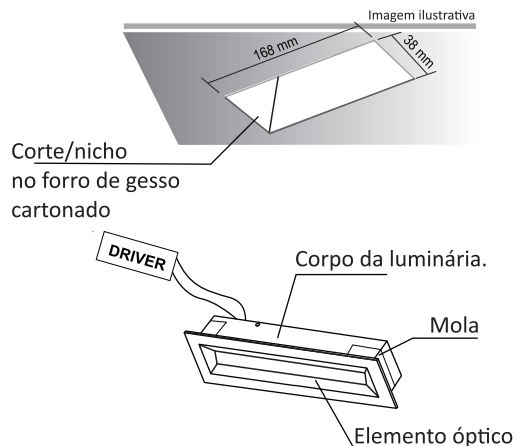

**1** Fazer um corte no forro de gesso cartonado para instalação da luminária. Considerar a medida de 168mm x 38mm para o corte.

**2** Prover cabos para alimentação elétrica.

**3** Conectar os cabos de alimentação no driver.

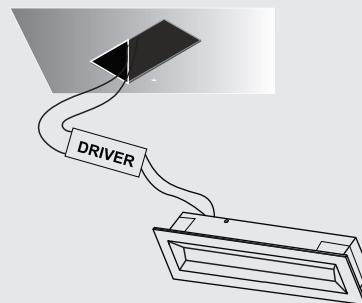

**4** Fixar o corpo da luminária no nicho por pressão da mola.

Obs.: Pressione as abas da mola para dentro em ambos os lados e, em seguida, encaixe o corpo da luminária no recorte do gesso. Ao soltar as abas elas

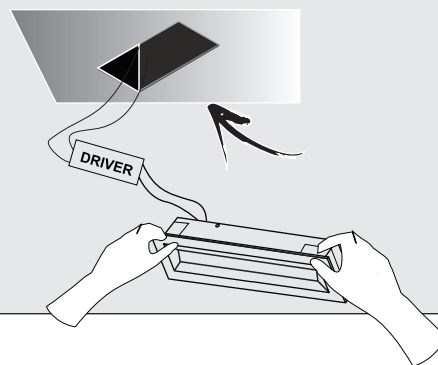

**5** Para ajustar o ângulo de direção basta pressionar a aba .

Sua luminária está instalada!

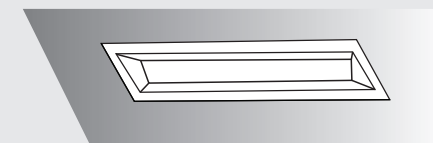

**6** Para manutenção: Retire todo o corpo da luminária. Destacando-o do forro de gesso

