

FOLHA 1/2

Para iniciar a instalação siga as orientações do esquema apresentado na folha 2/2.

Informações importantes:

Para o entreferro, medida mínima de 40mm.

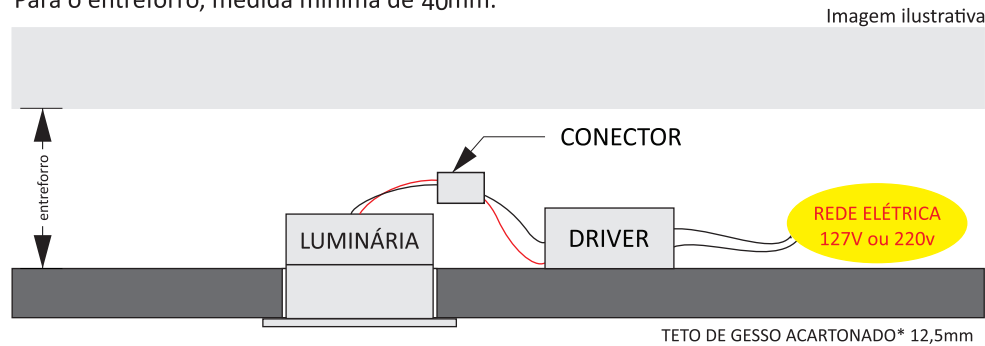

Faça instalações elétricas e conexões, deixando o driver no forro.

Somente a luminária de 1 foco pode ser conectada em série nos drivers de 1, 2 e 3 focos (14 9914-127 e 14 9914-220) e 4 e 6 focos (14 9915-127 e 14 9915-220) desde que a quantidade de focos seja exatamente compatível com o driver que suporta.

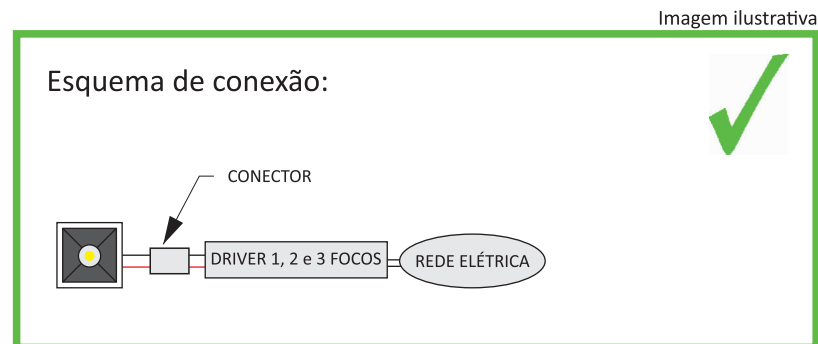

**ATENÇÃO!**

- Leia o manual atentamente e o guarde para futuras consultas.
- Certifique-se de que a rede elétrica encontra-se **desligada**.

**MANUTENÇÃO**

Para futura manutenção, seguir as instruções abaixo:

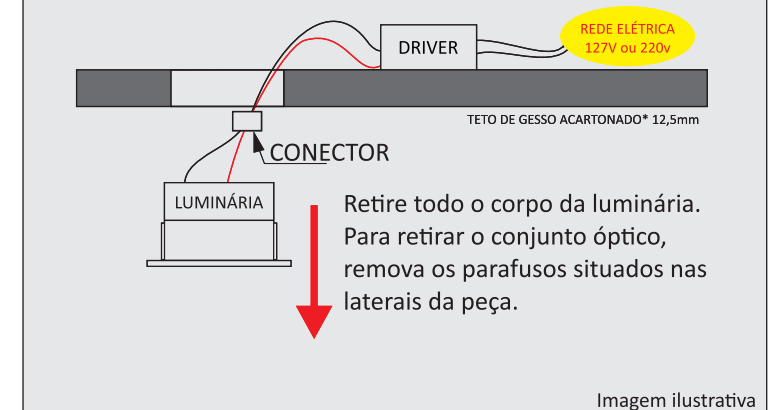

Para instalação siga as orientações do esquema apresentado na folha 2/2.

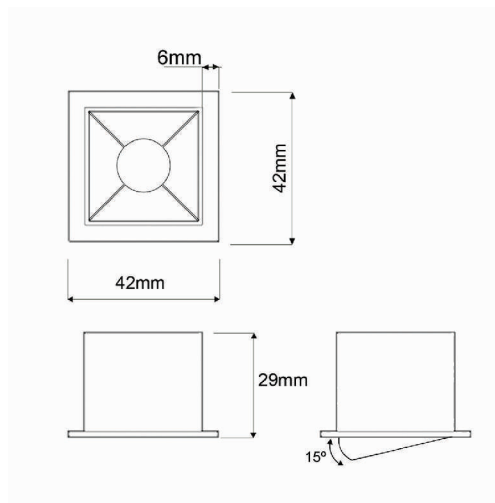
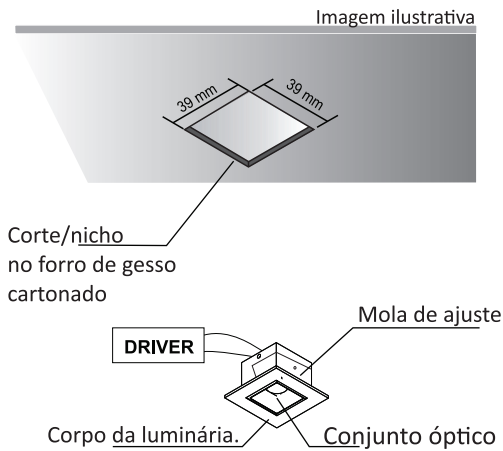

**1** Fazer um corte no forro de gesso cartonado para instalação da luminária. Considerar a medida de 39mm x 39mm para o corte.

**2** Prover cabos para alimentação elétrica.

**3** Conectar os cabos de alimentação no driver.

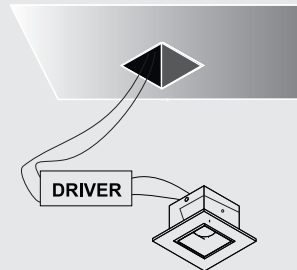

**4** Fixar o corpo da luminária no nicho por pressão da mola.

Obs.: Pressione as abas da mola para dentro em ambos os lados e, em seguida, encaixe o corpo da luminária no recorte do gesso. Ao soltar as abas, elas se expandirão, ajustando-se ao furo.

pressione as abas da mola.

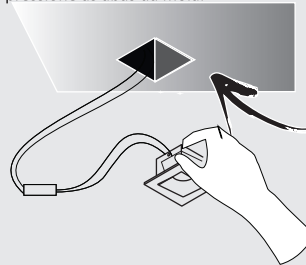

**5** Para ajustar o ângulo de direção basta pressionar a aba.



**6** Para manutenção: Retire todo o corpo da luminária. Destacando-o do forro de gesso.

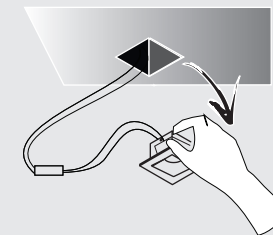

Para retirar o conjunto óptico, remova os parafusos situados nas laterais da peça.