

* luminária para gesso

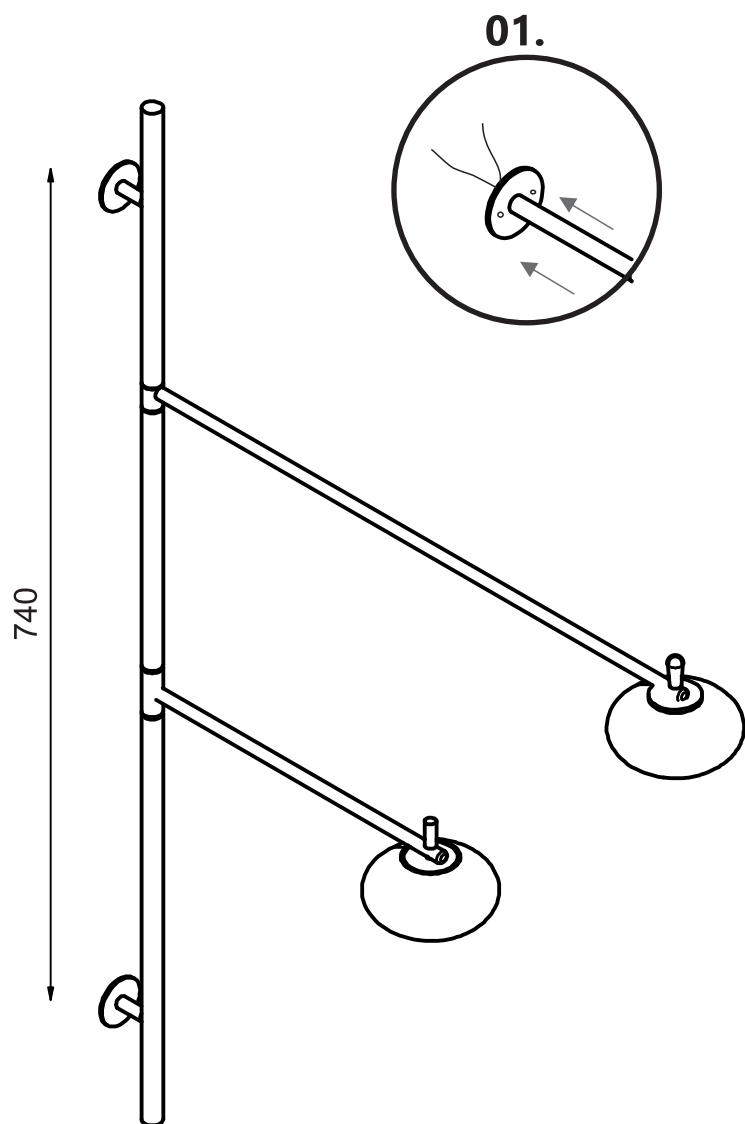

01. Fazer as ligações elétricas que já foram deixadas para a instalação da arandela. Parafusar com 2 parafusos com bucha cada haste da luminária.

02. Depois de instalada, colocar as tampas das canoplas com a fita adesiva enviada para tampar os parafusos

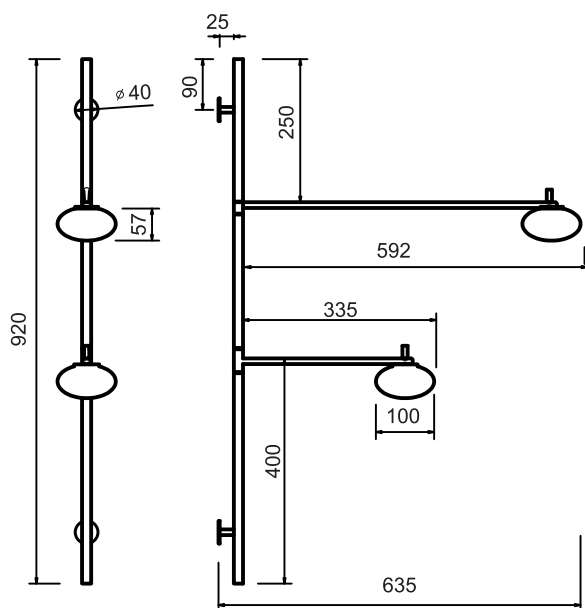
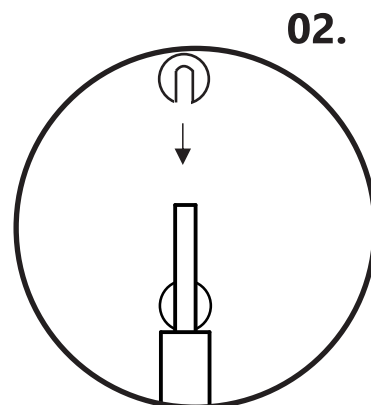

FONTE DE LUZ UTILIZADA:

*LED INTEGRADO